

1.

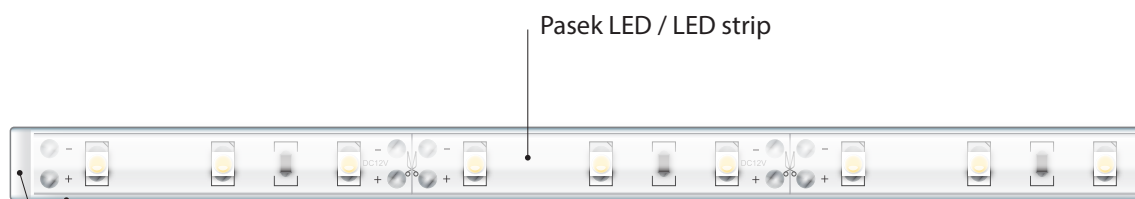

Rękaw termokurczliwy / heat shrink sleeve

Istnieje możliwość zakupienia oddzielnie paska LED i rękawa termokurczliwego. / There is possibility to buy heat shrink sleeve and LED strip separately.

2.

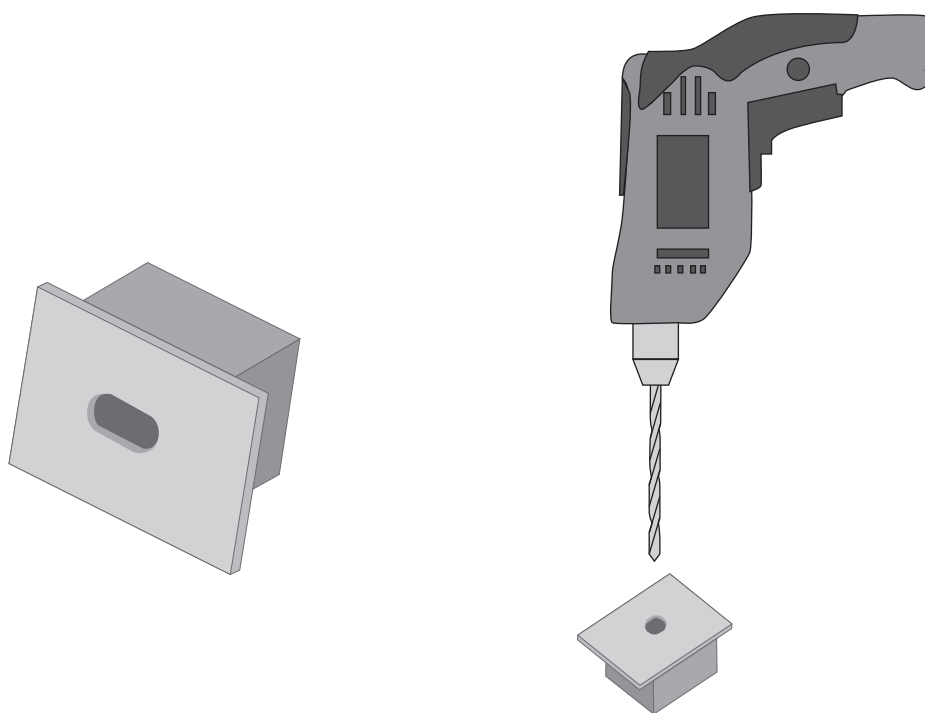

Dla wybranych profili Firma KLUS oferuje zaślepki z otworem do prowadzenia przewodu. Istnieje też możliwość samodzielnego nawiedzenia zaślepki. /

For choosen profiles, KLUS company offers end caps with holes for leading power supply cable. It is also possible to drill the end cap independently

3.

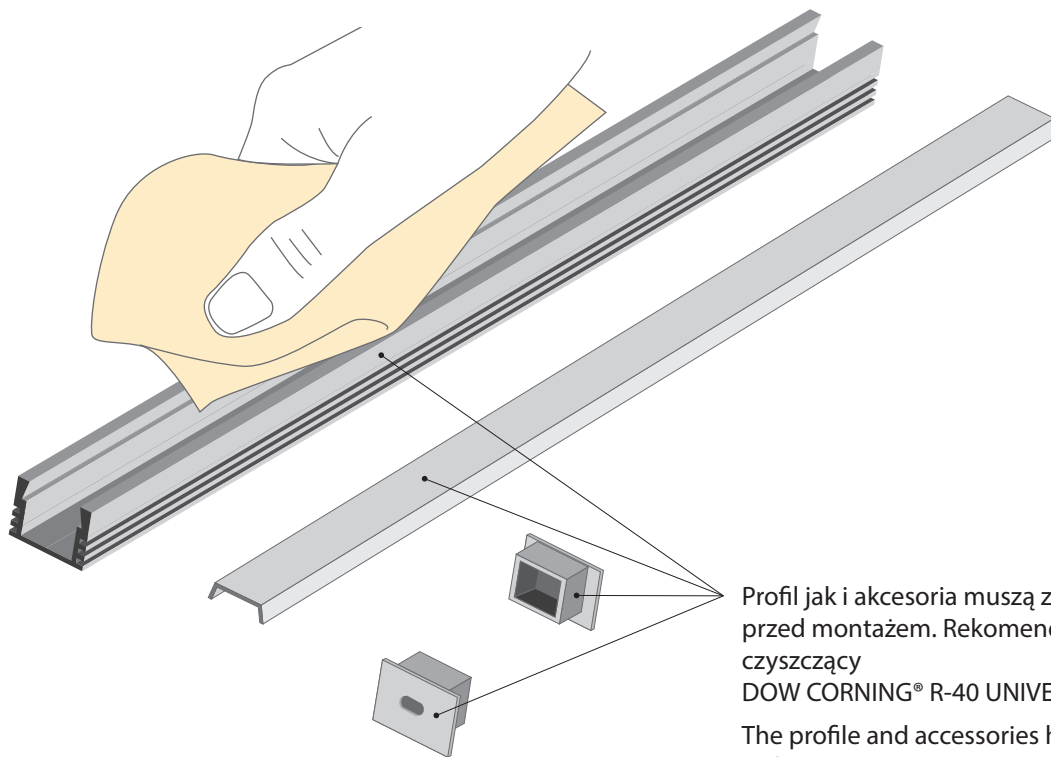

Profil jak i akcesoria muszą zostać odtłuszczone przed montażem. Rekomendujemy środek czyszczący DOW CORNING® R-40 UNIVERSAL CLEANER. / The profile and accessories have to be degreased before montage. We recommend to use DOW CORNING® R-40 UNIVERSAL CLEANER.

4.



Zaślepki nie trzymają się na silikon! Należy wkleić je **przy użyciu ogólnodostępnych klejów do tworzywa**. Zaleca się poczekać z dalszym montażem dopóki klej nie wyschnie. /

End caps do not stick to silicone! They must be mounted with the **use of standard, available glues for plastic**. It is recommended to wait with further montage until the glue is dry.

5.

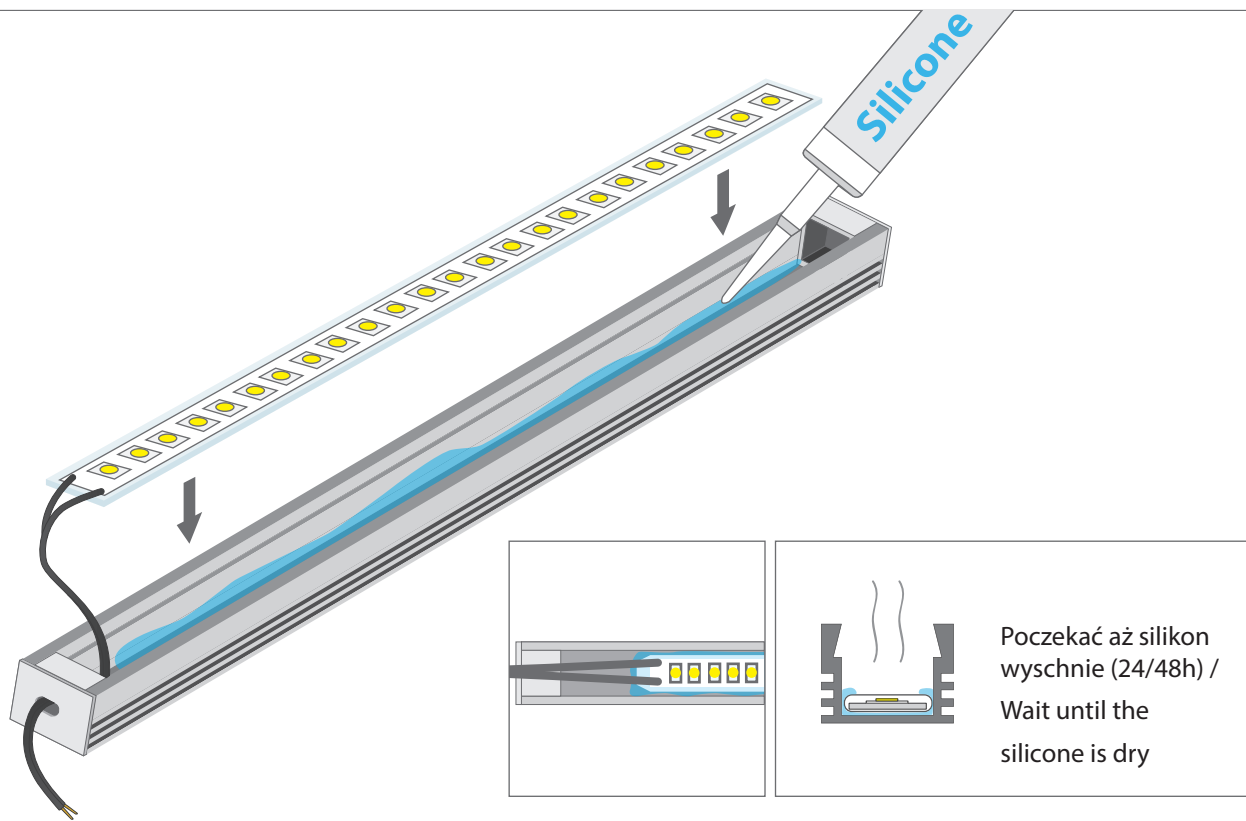

Poczekać aż silikon wyschnie (24/48h) /
Wait until the silicone is dry

6.

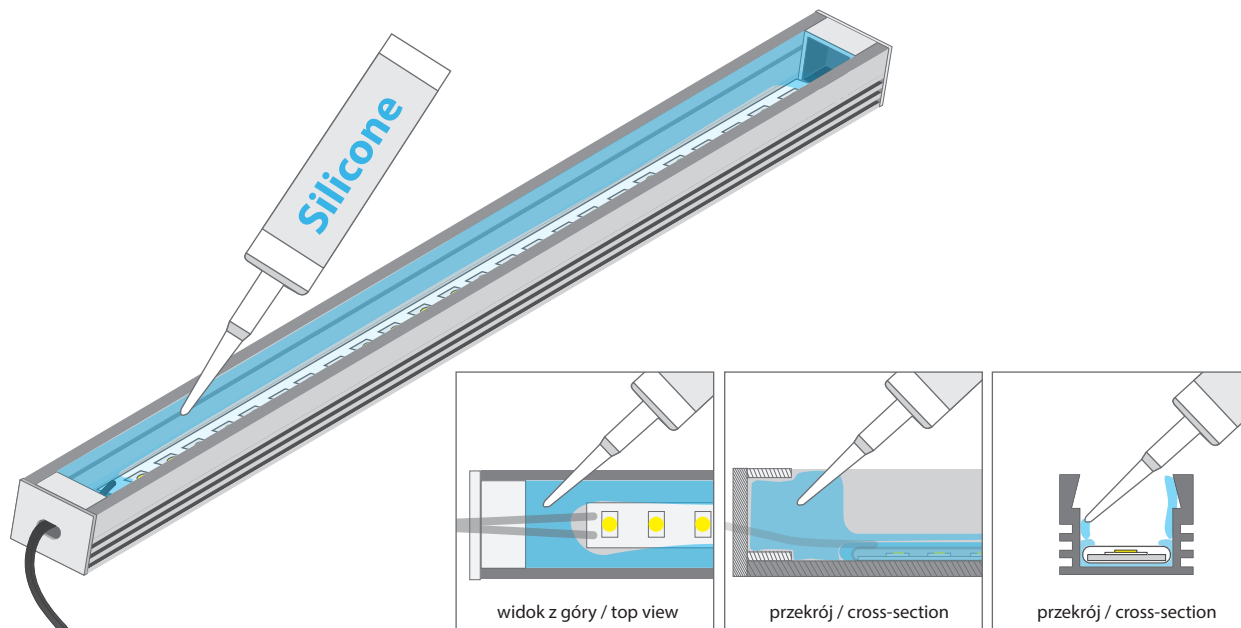

widok z góry / top view

przekrój / cross-section

przekrój / cross-section

Nałóż silikon wzdłuż wewnętrznych ścianek profilu (od poziomu paska LED do górnej krawędzi). Wypełnij silikonem wnęki w wewnętrznej części obydwu zaślepek. Wypełnij profil na długości ok. 0,5-1 cm od obydwu jego końców, zakrywając w ten sposób otwór w zaślepce. **Pasek LED powinien znaleźć się w „wanience” z silikonu, jednak nie powinien zostać nim zakryty!** Należy tak dobrać ilość silikonu, żeby nie zakrył on diod po wciśnięciu osłonki. /

Place the silicone on both the inner walls of the profile (from the level of LED strip up to the upper edge). Fill the holes in the inner sides of both end caps with the silicone. Fill the profile at the length of 0,5-1 cm from both ends, covering end cap's hole in the process. **LED strip should be now in a „bathtub” made of silicone, however it shouldn't be covered with it!** The amount of silicone must be accordant so it will not cover any diodes after the cover is inserted.

7.

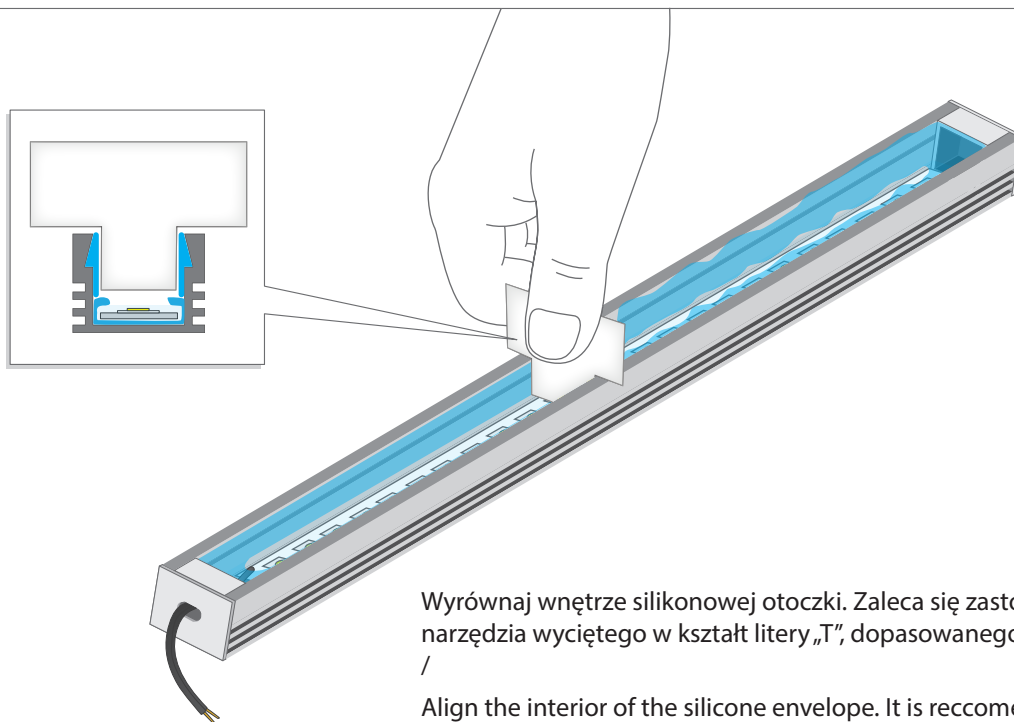

Wyrównaj wnętrze silikonowej otoczki. Zaleca się zastosowanie dowolnego narzędzia wyciętego w kształt litery „T”, dopasowanego do przekroju profilu. /

Align the interior of the silicone envelope. It is recommended to use any „T” shaped tool, which would fit the inner sides of the profile.

8.

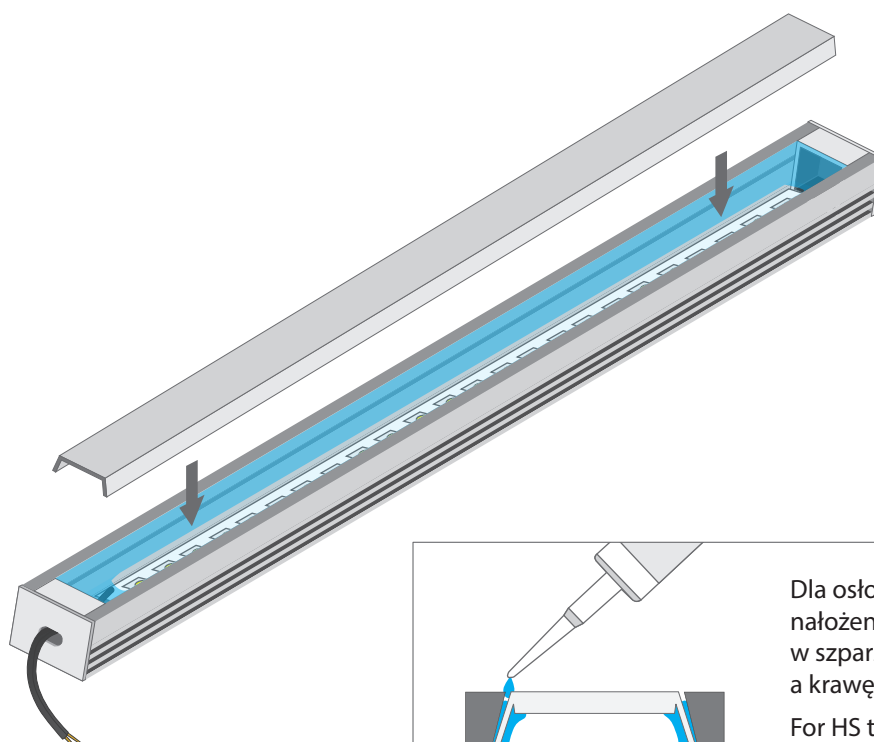

Dla osłonek typu HS zaleca się nałożenie minimalnej ilości silikonu w szparze pomiędzy osłonką a krawędzią profilu. /

For HS type covers it is recommended to place minimal amount of silicone in the groove between cover and the edge of the profile

9.

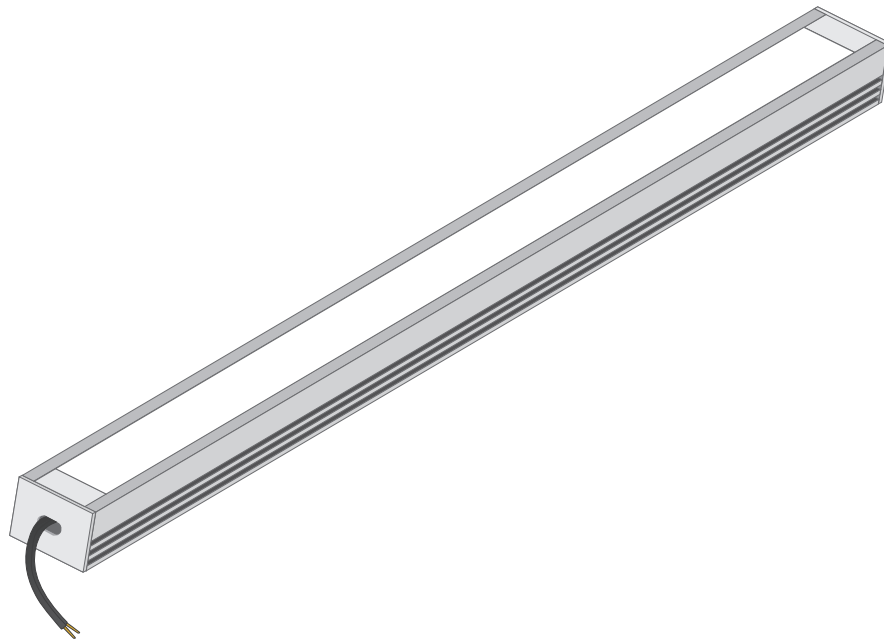

Wszelkie zanieczyszczenia silikonem, wynikłe przy montażu można usunąć używając środka czyszczącego.
Rekomendujemy DOW CORNING® R-40 UNIVERSAL CLEANER /

Any unwanted silicone stains, resulting montage, can be removed with the use of proper ceaning substance.
We reccomend DOW CORNING® R-40 UNIVERSAL CLEANER